



PGB40...155*

Planetengetriebe für esiMot
und AC-Servomotoren

**Robuste Ausführung,
geringes Verdrehspiel**

- 5 Baugrößen PGB40 bis PGB155*
- Drehmomentbereich von 4 Nm bis 290 Nm
- Untersetzungen von 3:1 bis 100:1
- 3-faches NOT-AUS Moment
- Lebensdauer 20.000 h
- Hoher Wirkungsgrad
- Wartungsfrei durch Lebensdauerschmierung
- Einfacher Motoranbau durch Klemmring-Technik
- Optional: Ausführung für ATEX Zonen 1 + 21

*) auf Anfrage



Untersetzung / Nenndrehmomente

Größe		PGB40	PGB65	PGB85	PGB120	PGB155*
Stufen	Übersetzung	Nennabtriebsdrehmoment [Nm]				
1	3	-	13	35	85	160
	4	4	14	45	90	250
	5	4,5	16	45	110	270
	7	4,5	15	43	90	270
	9	4	-	-	-	-
	10	-	14	35	80	160
2	16	5	19	55	100	270
	20	5	19	55	100	270
	25	5	21	58	110	290
	28	5	21	55	100	270
	35	5	21	55	110	290
	40	-	21	55	100	270
	49	5	-	-	-	-
	50	-	21	58	110	290
	70	-	17	50	95	290
	100	-	16	35	85	170

*) auf Anfrage

PGB40		
Stufen	1	2
Getriebeispiel [']	20	25
Wirkungsgrad [%]	95	92
Verdrehsteifigkeit [Nm/arcmin]	0,4	0,5
Axial-Last max. [N]	330	
Radial-Last max. [N]	220	
L2 (esiMot6) [mm]	100	116
L2 (esiMot7) [mm]	95	111
Gewicht [kg]	0,3	0,4

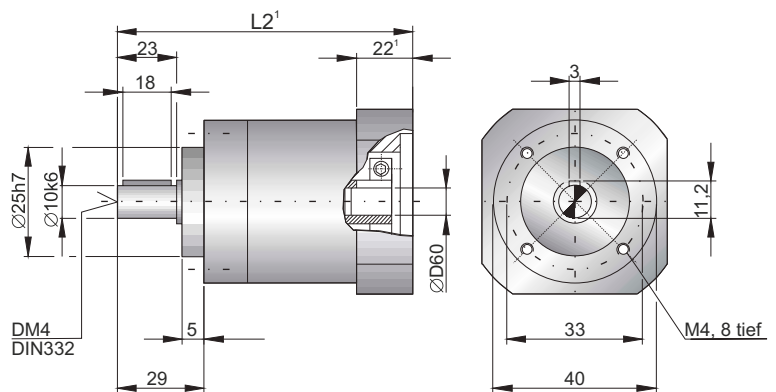

PGB65		
Stufen	1	2
Getriebeispiel [']	12	15
Wirkungsgrad [%]	97	94
Verdrehsteifigkeit [Nm/arcmin]	1,6	2,0
Axial-Last max. [N]	1.080	
Radial-Last max. [N]	930	
Länge L2 [mm]	127,5	151,5
Gewicht [kg]	1,3	1,95

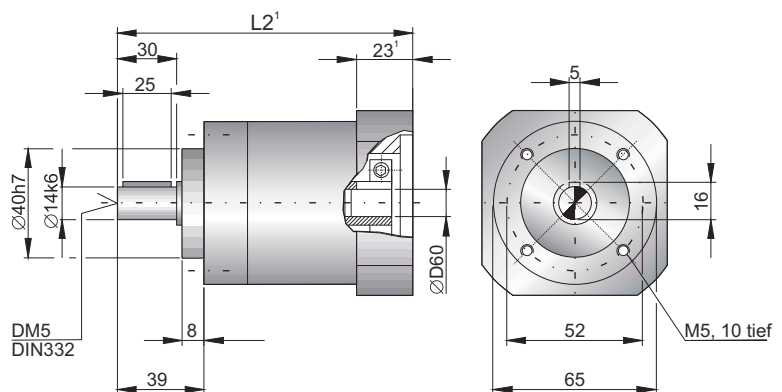

PGB85		
Stufen	1	2
Getriebeispiel [']	10	15
Wirkungsgrad [%]	96	93
Verdrehsteifigkeit [Nm/arcmin]	4,8	6,0
Axial-Last max. [N]	2.180	
Radial-Last max. [N]	1.770	
Länge L2 [mm]	161	192
Gewicht [kg]	2,6	3,5

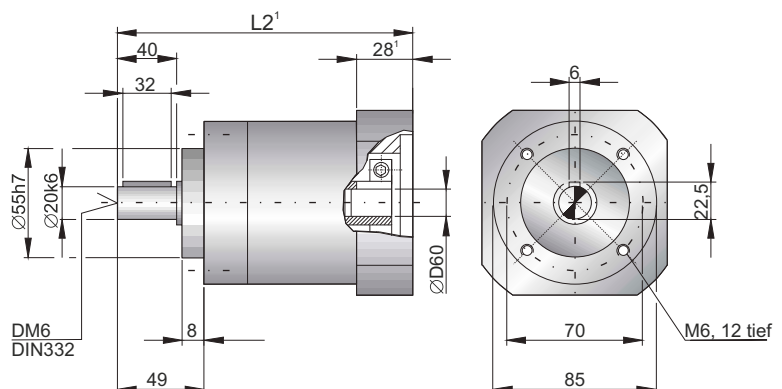

¹Maße abhängig vom Motor

PGB120		
Stufen	1	2
Getriebeispiel [°]	10	15
Wirkungsgrad [%]	96	94
Verdrehsteifigkeit [Nm/arcmin]	10	13
Axial-Last max. [N]	3730	
Radial-Last max. [N]	3000	
L2 [mm]	196	232
Gewicht [kg]	6,0	8,6

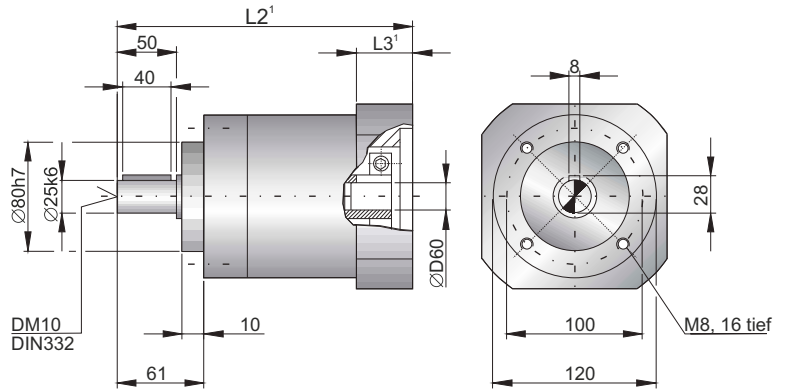

PGB155*		
Stufen	1	2
Getriebeispiel [°]	10	15
Wirkungsgrad [%]	96	94
Verdrehsteifigkeit [Nm/arcmin]	34	37
Axial-Last max. [N]	7730	
Radial-Last max. [N]	6770	
L2 [mm]	262	306
Gewicht [kg]	12,6	17

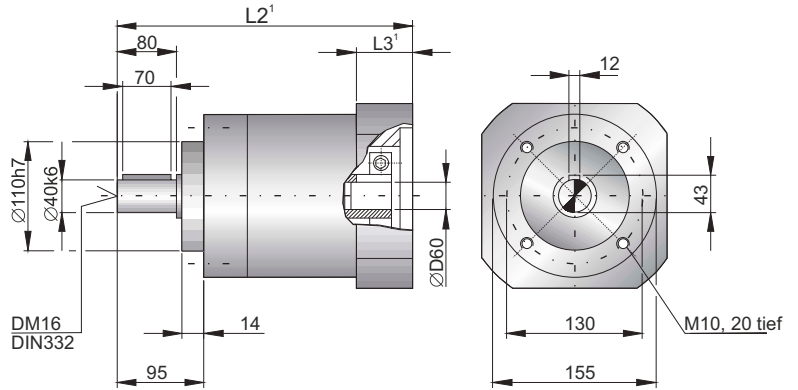

*) auf Anfrage

Optionale Abtriebsflansche

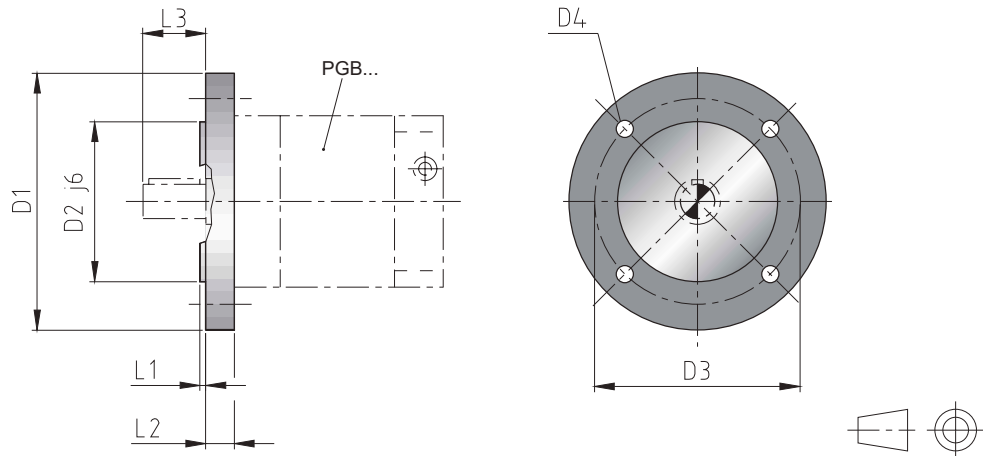

Baugröße	IEC-Flanschtyp		Flanschmaße							
	B5	B14	D1	D2	D3	L1	L2	L3	D4/B5	D4/B14
PGB40	B5-Ø80	B14-Ø80	80	50	65	2,5	6	23	Ø5,5	M5
	B5-Ø90	B14-Ø90	90	60	75	2,5	6	23	Ø5,5	M5
PGB65	B5-Ø90	B14-Ø90	90	60	75	2,5	9	30	Ø5,5	M5
	B5-Ø105	B14-Ø105	105	70	85	3	9	30	Ø6,6	M6
	B5-Ø120	B14-Ø120	120	80	100	3	9	30	Ø6,6	M6
	B5-Ø160	B14-Ø160	160	110	130	3,5	9	30	Ø9,0	M8
PGB85	B5-Ø120	B14-Ø120	120	80	100	3	9	40	Ø6,6	M6
	B5-Ø160	B14-Ø160	160	110	130	3,5	9	40	Ø9,0	M8
PGB120		B14-Ø160	160	110	130	3,5	11	50		M8
	B5-Ø200	B14-Ø200	200	130	165	3,5	11	50	Ø11	M10
PGB155*		B14-Ø200	200	130	165	3,5	15	80		M10
	B5-Ø250	B14-Ø250	250	180	215	4	15	80	Ø14	M12

*) auf Anfrage

Weitere Abtriebsflansche auf Anfrage

Alle Maße in mm

Weitere technische Daten

Größe	PGB40	PGB65	PGB85	PGB120	PGB155
Schutzart	IP64				
Lebensdauer	20.000 h				
Schallemission****	<70dB(A)				
Nenn-Eingangsdrehzahl	3000	3000	3000	3000	2600/3000**
max. Eingangsdrehzahl	6000	6000	5000	5000	3600
Betriebstemperatur.***	-25°C to +90°C				

**) 2600 Upm 1-stufig / 3000 Upm 2-stufig

***) Gehäuseoberfläche (nicht Umgebung)

****) ermittelt in 1 m Abstand, Nenndrehzahl, ohne Last

Motor Anbau

Größe	PGB40	PGB65	PGB85	PGB120	PGB155*
Motorwelle D60 x L60 ¹	3-11 x 14-30	6-14 x 19-40	9-19 x 24-45	14-24 x 27-69	19-32 x 30-79
Zentrierbund ØD61	22-50	30-80	50-95	50-110	70-130
Lochkreis ØD65	32-70	45-100	60-130	75-165	90-215
Gewinde/Bohrung D66	M3-M5	M3-M6	M4-M8	M4-M10	M5-M12
Flanschmaß	40-85	65-100	85-120	120-180	155-220
Flanschbreite	22-31	20-35	26-40	31-50	37-50

¹ Maße abhängig vom Motor

*) auf Anfrage

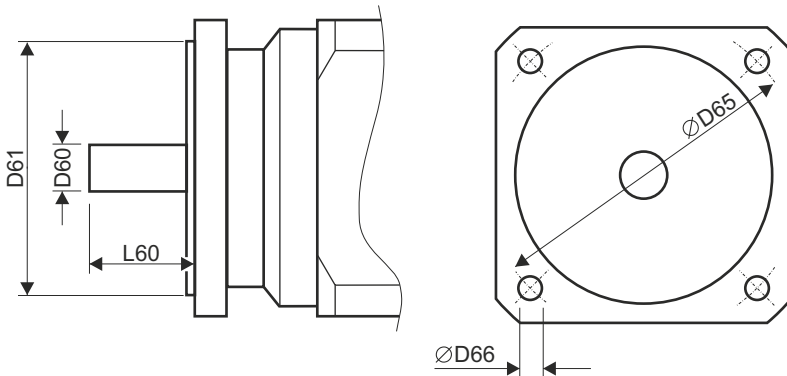

Flanschausführung Motor:

- B14 = stirnseitig Gewindebohrungen (Beispiel: esiMot6/1)
- B5 = stirnseitig Durchgangsbohrungen (Beispiel: esiMot7/1)

Bestellschlüssel:

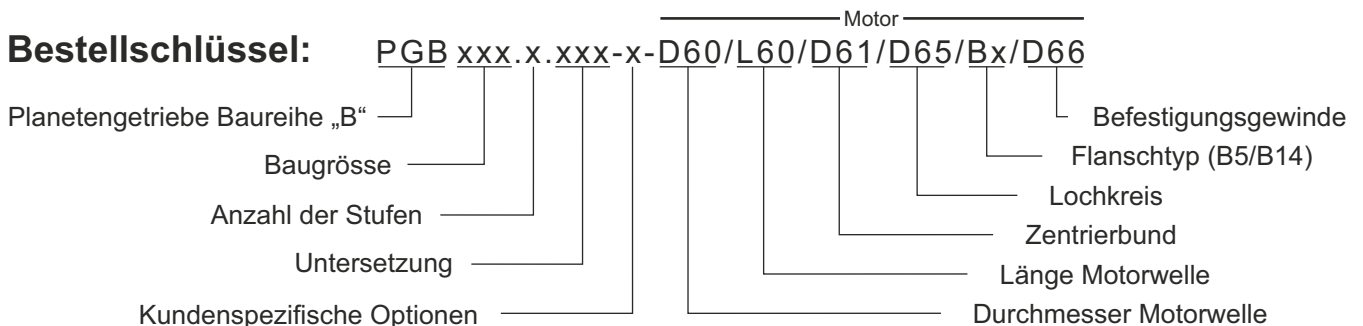

Beispiel: PGB065.1.010-11/23/60/75/B5/M5

Planetengetriebe Baugröße 65, 1-stufig, i = 10, passend auf esiMot7/1

Sämtliche Angaben in diesem Prospekt haben informativen Charakter ohne Zusicherung von Eigenschaften. Änderungen ohne Ankündigung vorbehalten.

esitron-electronic GmbH

Ernst-Zimmermann-Str. 18
D-88045 Friedrichshafen
Internet: www.esitron.de

Tel. +49(0)7541-6000-0
Fax +49(0)7541-6000-11
E-Mail: info@esitron.de